

# Avec des chaises et des tables, je peux m'entraîner, jouer et apprendre!

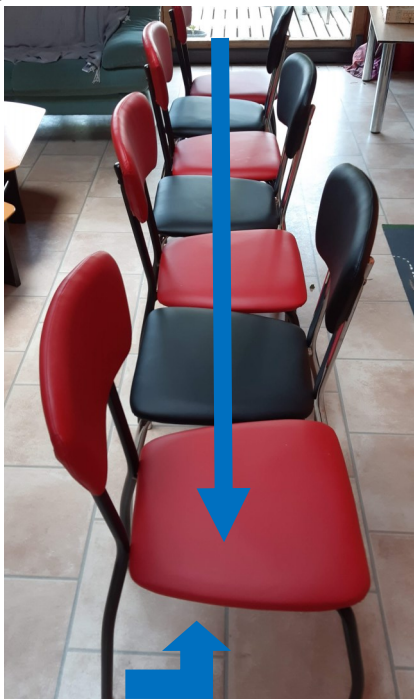

## Motricité

Construis un parcours avec des chaises.

Voici une proposition, mais tu peux bien-sûr avoir d'autres idées et les essayer.

### Par exemple:

Marche sur les chaises puis rampe à plat ventre sous le tunnel.

Et si tu essayais en arrière?



## Mathématiques

Voici ton défi:

Compte toutes les chaises et les tabourets qui se trouvent dans ta maison et sur ta terrasse/balcon.

Combien en as-tu?

Combien de couleurs différentes parmi les chaises/tabourets que tu as trouvés?



## Arts visuels

L'artiste Michel-Ange a décoré une célèbre chapelle (La chapelle Sixtine au Vatican).

Pour peindre le plafond, il devait pencher la tête en arrière.

Essaie-toi aussi de dessiner à sa façon en te couchant sous une chaise ou une petite table.

Photo tirée de: <https://artteacherblog.wordpress.com/2014/10/13/michelangelo-lesson-for-elementary-schoolers/>

## Motricité /Imagination

Construis une cabane dans ta maison avec des chaises, tables, étendoirs, couvertures, draps, cordes...

Aide-toi de pinces à linge pour accrocher les tissus. Aménage l'intérieur de ta cabane avec des coussins et tes peluches pour t'y sentir bien.

Si le temps le permet, tu peux aussi en construire une à l'extérieur.

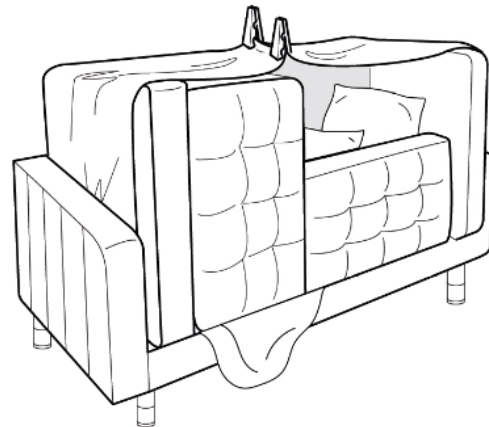
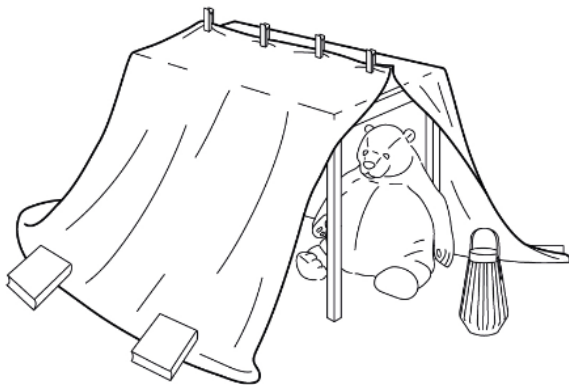
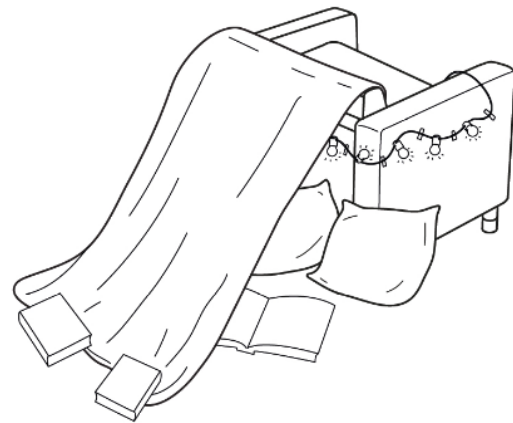
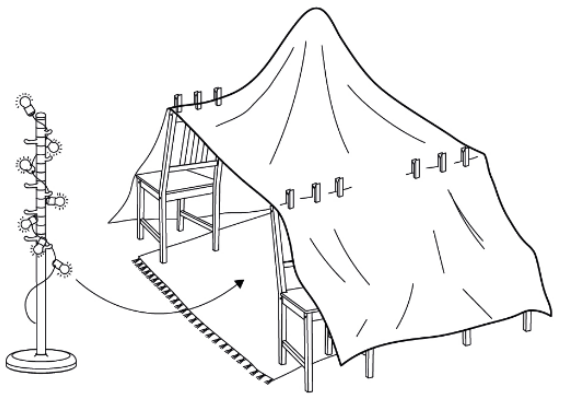

Dessins tirés du site IKEA Russie

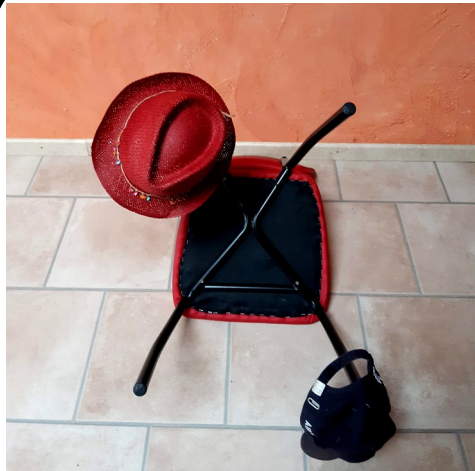

### Jeu de visé

Lance une casquette ou un chapeau sur les pieds d'une chaise renversée.

Joue avec ta famille. Compte un point chaque fois que tu réussis ton lancer.

### Espace et Imagination

1. Prends une chaise et positionne-toi comme le bonhomme sur ces 4 photos.

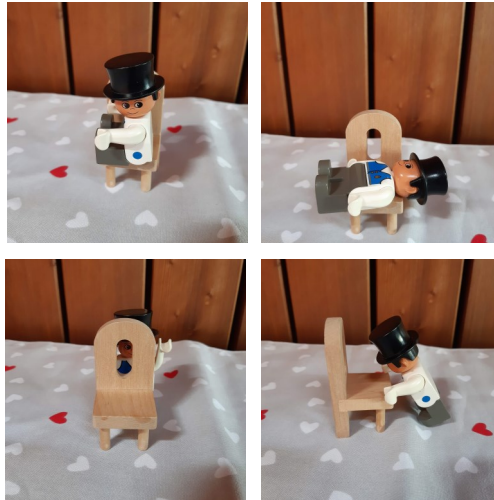

2. Invente des nouvelles positions. Imagine que la chaise devient une voiture, une fusée, un train, ...



### Langage:

Devinettes sur le thème de la maison: [Qui suis-je?](#)

1. Je suis la pièce dans laquelle tu utilises ta brosse à dent.
2. Je me trouve souvent dans la cuisine, je ne sens pas très bon, on me remplit de déchets.
3. Je suis le chapeau de la maison. Je suis souvent recouvert de tuiles.
4. Je suis à l'entrée de chaque pièce de ta maison. Tu m'ouvres et me refermes.
5. J'ai souvent 4 pieds et tu déposes beaucoup de choses sur mon dos. Toute la famille se réunit autour de moi
6. Ne me perds pas pour pouvoir rentrer chez toi! Qui suis-je?

Solutions: 1. salle de bain / 2. poubelle / 3. toit/ 4. porte/ 5. table/ 6. clé